

STEROWNICZE SIŁOWNIKI ELEKTRYCZNE



STEROWNICZY ELEKTRYCZNY SIŁOWNIK OBROTOWY XSM

Opis

Siłowniki sterownicze typu XS i XSM (wyposażony w sterownik siłowników elektrycznych X-MATIK) są przeznaczone do napędu elementów wykonawczych takich jak zawory, zasuw, kłapy, przepustnice itp. w układach sterowania automatyki przemysłowej w energetyce, ciepłownictwie, przemyśle chemicznym, spożywczym, oczyszczalniach ścieków oraz instalacjach wodociągowych. Siłowniki XS mogą pracować w pomieszczeniach przemysłowych i w terenie otwartym. Stałoprędkościowe siłowniki sterownicze typu XS i XSM posiadają budowę modułową. Podstawowym modułem (zespołem napędowym) siłownika jest moduł obrotowy zawierający silnik trójfazowy 3x400V, przekładnię główną, napęd ręczny, układ przeniesienia napędu, blok sterujący i złącze przemysłowe. Moduł obrotowy stanowi samodzielny siłownik obrotowy, a w zestawieniu z modułem liniowym lub wahliwym – siłownik liniowy lub wahliwy. Blok sterujący jest oferowany w dwóch wykonaniach: standardowym i X-MATIK. Blok sterujący w wykonaniu standardowym zawiera wyłączniki drogi, wyłączniki momentowe układu przeciążeniowego i mechaniczny wskaźnik położenia. Blok sterujący w tym wykonaniu może być opcjonalnie wyposażony w przetwornik położenia lub impulsator do sygnalizacji ruchu elementu wykonawczego. Blok sterujący w wykonaniu X-MATIK zawiera dodatkowo sterownik z tyrystorowym układem załączania silnika i stacyjkę sterowania lokalnego. Sterownik X-MATIK zapewnia precyzyjne domykanie armatur wykorzystując funkcję hamowania elektrycznego oraz pełną diagnostykę napędu.

Zalety:

- mała masa i dowolna pozycja pracy pozwalają na montaż siłownika bezpośrednio na elemencie wykonawczym,
- modułowa budowa siłownika zapewniająca szybki serwis,
- podwyższony stopień ochrony IP 67,
- łatwy sposób podłączania na obiekcie przy pomocy wtykowych złączy przemysłowych,
- trwałość i niezawodność,
- długie okresy międzyremontowe.

Wymiary

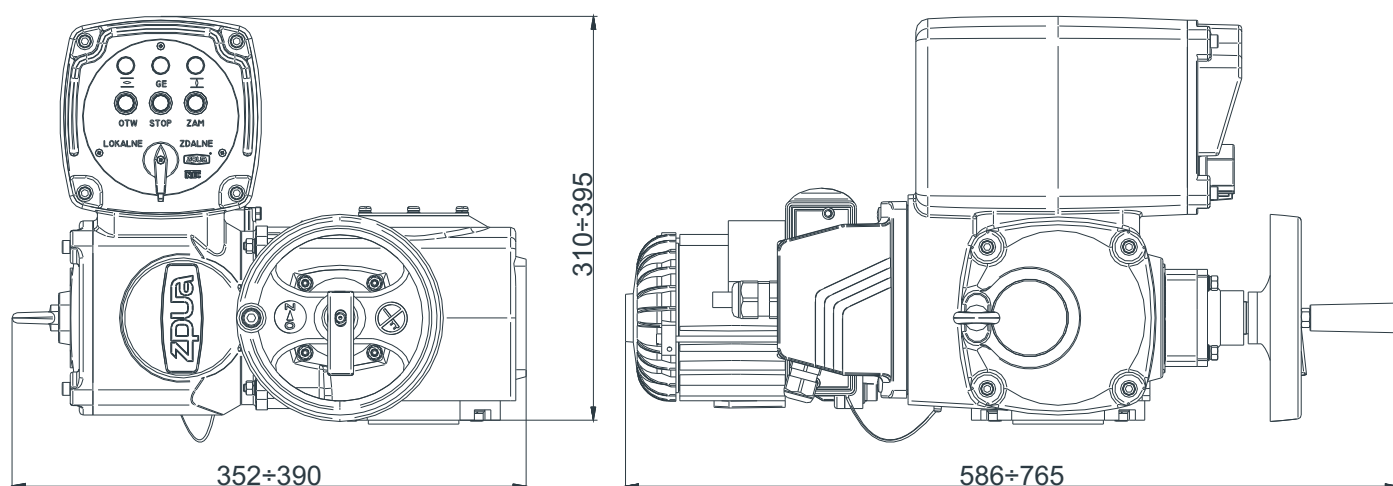

Parametry techniczne

Napięcie zasilania	3 x 400VAC +10%, -15%	Pozycja pracy	Dowolna
Moment znamionowy	30÷480Nm	Wilgotność	do 80%
Prędkość kątowna	16; 20; 32; 41; 63 obr/min	Masa	21÷54kg
Ilość obrotów	16÷1250 obr	Napięcie sterujące trójfazowe	3 x 400VAC lub 24VDC, - dla wersji z blokiem sterującym X-MATIK
Temperatura pracy	-25°÷70°C		
Stopień ochrony	IP-67	Smarowanie	Smar półpłynny
Rodzaj pracy	S2 - 15 min.	Przyłącze	F07, F10, F14